



Артем ГОЩІЦЬКИЙ,
Тетяна НАКОНЕЧНА

ПРО “ЖЕРТОВНІ” КАМЕНІ НА БОЙКІВЩИНІ

Artem HOSHCHITSKY, Tetyana NAKONECHNA. On Offering Stones in Boiko Land.

В контексті вивчення вірувань і уявлень наших предків надзвичайно цікавим і актуальним є віднайдення і вивчення штучно оброблених каменів і петрогліфів. Серед культових каменів в літературі описуються камені з назвами “жертвний”, або “жертвник”. Дослідники мають на увазі, що при певних ритуалах безпосередньо на камені, або біля нього відбувалися жертвоприношення. За зовнішніми ознаками в першу чергу їх виділяють за наявністю штучних заглиблень (“жолобів”, “чаш”, “жертвних ям” та інше) переважно на верхніх горизонтальних *площадках*. За тими самими ознаками, хоча і дещо умовно, ми також будемо називати подібні камені “жертвними”. Такі камені відомі на різних частинах території України, в тому числі і в масиві Українських Карпат. Зокрема, це пам’ятки на скелях поблизу с. Урич, с. Розгірче Сколівського р-ну Львівської обл., на “скелях Довбуша” поблизу с. Бубнище Долинського р-ну, на Писаному Камені в Верховинському р-ні, та на Лисівському камені, Косівського р-ну, Івано-Франківської обл. Ці об’єкти довгий час користувались увагою вчених, зокрема таких, як Іван Вагилевич¹, Михайло Рожко², Микола

¹Вагилевич І. Берди в Уричі // Подорожі в українських Карпатах / Упор. М.А.Вальо.- Львів, 1993.- С. 102-113.

²Рожко М.Ф., Бандрівський М.Ф. Середньовічні петрогліфи на урицькому камені // Скелі і печери в історії та культурі стародавньої України. Наукова конференція: Збірник тез повідомлень та доповідей.- Львів, 1995.- С. 80-82; Рожко М.Ф. Тустань – давньоруська наскельна фортеця.- К.: Наук. Думка.- 240 с., з іл. і карт.; Його ж. Тустань. Державно історико-культурний заповідник // Сколівщина.- Львів: інститут народознавства НАНУ, 1996.- С. 41.

Бандрівський³. Проте невелика кількість відомих пам’яток утруднює остаточне з’ясування питання їх походження і призначення.

Метою цієї статті є введення у науковий обіг даних про нові знайдені культові камені (див. карта 1), оскільки нагромадження подібного матеріалу з часом дасть відповіді на поставлені питання та простір для більш широких узагальнень.

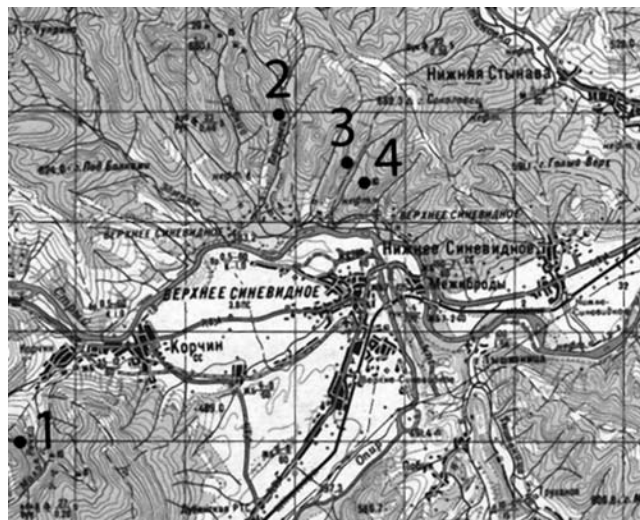

Карта 1. № 1 – камінь “Турецька баба” знайдений поблизу с. Корчин Сколівського р-ну Львівської обл. № 2 – камінь з горизонтальною площадкою та жолобом на ній, знайдений біля потоку Березовий, на схилі Комарницького хребта, поблизу с. Верхнє Синевидне Сколівського р-ну Львівської обл. № 3 – скеля з зображеннями долонь, хрестів та жолобами. № 4 – скеля з округлими жолобами та жолобом у вигляді ступні.

Влітку 2006 р. було знайдено камінь⁴, ймовірно, культового призначення, в с. Корчин Сколів-

³Бандрівський М.Г. Сварожі лики: нариси.- Львів: Логос, 1992.- 102 с.; Його ж. Жолобоподібні заглиблення на скелях Карпат // Скелі і печери в історії та культурі стародавньої України. Наукова конференція: Збірник тез повідомлень та доповідей.- Львів, 1995.- С. 104-107; Його ж. Місце петрогліфів Уричі в наскельному мистецтві Карпато-Балканського регіону // Скелі і печери в історії та культурі стародавньої України. Наукова конференція: Збірник тез повідомлень та доповідей.- Львів, 1995.- С. 7-10; Його ж. Петрогліфи Гуцульщини: стан і перспективи досліджень // Скелі і печери в історії та культурі стародавньої України. Наукова конференція: Збірник тез повідомлень та доповідей.- Львів, 1995.- С. 102; Його ж. Про “поганські камені” в Карпатах // Археологія.- 1989.- № 3.- С. 109-116; Його ж. Знаки-ідеограми у петрогліфах Гуцульщини // П’ята геральдична конференція. Збірник тез повідомлень та доповідей.- Львів, 1995.- С. 3-5.

⁴Висловлюємо щире подяку Василю Пастушківу за те що показав нам цей камінь.



Рис. 1 – камінь № 1 загальний вигляд.



Рис. 2 – схема каменя № 1 і жолоба на його поверхні.



Рис. 3 – фото жолоба на камені № 1.

ського р-ну Львівської обл., який розташований в урочищі Кам'янистий, приблизно на 2,5 км південніше від села, на лівому березі потоку Мала Річка (див. рис. 1), біля лісової дороги, що веде на хребет Парашка. Пам'ятка являє собою розколену надвое скелю (пісковик) неправильної трикутної форми (висотою 2 м, шириною 3,8 м, довжиною 4,15 м), що за формою віддалено нагадує двосхилий дах. В горизонтальному перерізі – досить правильної прямокутної форми. Ширина тріщини якою розколений камінь – приблизно 0,45 м. Зверху камінь має невелику горизонтальну площадку (0,6 x 0,5 м) з округлим жолобом (діаметром 0,2 м, глибиною 0,1 м) і стінками цеглястого кольору, що є свідченням обпалу (див. рис. 3). Жолоб розміщено з південно-західного боку каменя, ближче до краю, таким чином, що з самого краю каменя стінка жолоба відсутня. Достеменно встановити природність чи штучність походження жолоба досить складно, оскільки слідів від інструменту не виявлено.

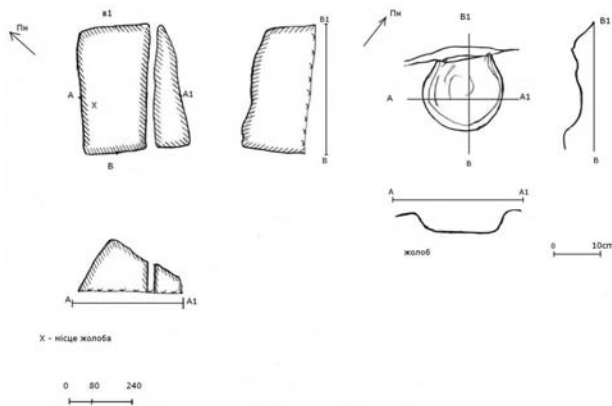
На скелі знаходимо велику кількість написів пізнього походження, тим не менше проглядаються кілька більш ранніх петрогліфів. На вертикальній стінці з південно-західного боку на висоті 0,3 м від рівня сучасної поверхні ґрунту зафіксовано антропоморфне зображення (див. рис. 4). Внизу вибито петрогліф, який представляє собою схематичне зображення людини (висотою 0,53 м), в якій ноги утворені двома лініями, що сходяться вгору і двома горизонтальними лініями – стопами. Голова антропоморфного силуету теж утворена двома вирізаними горизонтальними лініями, а для зображення тулубу використано природну нерівність скелі, що з'єднує голову і ноги. Зображення рук відсутнє. Дещо вище цього петрогліфа стіну розділяє горизонтальна лінія, виконана в тій самій техніці, що й антропоморфне зображення. На висоті 0,5 м над антропоморфним петрогліфом вибито хрест пізнього походження (висотою 0,17 м, шириною 0,08 м), який має одну поперечину при основі і дві зверху. З лівого боку від хреста вибито літери "MP". На північно-західній похилій стінці вибито ромб з заокругленими кутами (висота 0,24 м, ширина 0,16 м) і вписаний у нього хрест з розширеними кінцями. Ззовні, біля трьох кутів ромба вибито невеликі круглі заглиблення, діаметром 0,01 м. Зверху і з лівого боку вибито по одному отвору,



Рис. 4 – фото антропоморфного петрогліфа на камені № 1.



Рис. 4 а – антропоморфний петрогліф на камені № 1.

знизу – два, з правого боку зображення не збереглося. Щодо техніки нанесення, то описані петрогліфи вибиті пунктирно з додатковим прошліфовуванням (див. рис. 5).

Кожному з описаних петрогліфів знаходимо аналогії в інших куточках Карпат як за семантикою так і за технікою виконання. Зокрема, що стосується жолобоподібного заглиблення, то аналогії зустрічаємо як в Українських Карпатах, так і на Чесько-Моравському пограниччі. Щодо датування подібних пам'яток, то на теренах Чесько-Моравського пограниччя їх прийнято пов'язувати з періодом становлення раннього слов'янства. З цим не погоджується, наприклад, М.Бандрівський але, на жаль ще не віднайдено методики, яка б дозволила датувати ці пам'ятки більш точно⁵. Стосовно функціонального їх призначення зроблено припущення про використання жолобоподібних заглиблень для жертвоприно-

⁵Бандрівський М.С. Жолобоподібні заглиблення...– С. 106.

шень⁶. На це, зокрема, вказують сліди обпалу бурого кольору на стінках.

В Карпатах відомі також аналоги й антропоморфному петрогліфу. В Українських Карпатах це – зображення танцюючих чоловічків на скелях коло с. Урич, Сколівського р-ну, Львівської обл.⁷, та на Писаному Камені в Верховинському р-ні, Івано-Франківської обл.⁸. В Румунських Карпатах аналогічні ображення знаходимо в печері Чизмей, район Хунедуара, що в Трансільванії, але, на жаль, однозначного датування цих пам'яток теж ще немає⁹.

Щодо хреста з розширеними кінцями-раменами, вирізьбленого на південно-західній стінці каменя, то хрести такого типу прийнято датувати XII-XIV ст.¹⁰. Подібне, вписане в ромб, зображення хреста знаходимо на Писаному Камені, але в цьому випадку хрест вписано в ромб, з трикутними відростками по кутах¹¹. Ромби з трикутними відростками в вершинах знайдені поблизу Космача на камені “Дванадцяти опришків”¹². Неподалік, на одному з каменів висічено коло діаметром 0,5 м, всередині якого викуто рівнораменний хрест з трикутниками на кінцях¹³. Що стосується антропоморфних зображень на Гострому Камені в с. Урич, то М.Бандрівський за аналогічними пам'ятками з Центрально-Східної Європи датує їх періодом раннього заліза¹⁴. Назагал щодо описуваного тупу хрестів з ромбами і стилізованих фігурок людей, з Писаного Каменя, то дослідник вважає, спираючись на вже датовані аналогії з Південно-Східної Європи і Верхнього Подністров'я, що їх варто відносити до періоду раннє середньовіччя – XIV ст.¹⁵. Але для більш

⁶Бандрівський М.С. Знаки-ідеограми у петрогліфах...– С. 3.

⁷Бандрівський М.С. Місце петрогліфів Урича...– С. 7.

⁸Бандрівський М.С. Петрогліфи Гуцульщини...– С. 102.

⁹Бандрівський М.С. Місце петрогліфів Урича...– С. 7.

¹⁰Рожко М.Ф., Бандрівський М.Ф. Середньовічні петрогліфи на урицькому камені // Скелі і печери в історії та культурі стародавньої України. Наукова конференція. Збірник тез повідомлень та доповідей.– Львів, 1995.– С. 81.

¹¹Бандрівський М.С. Петрогліфи Гуцульщини...– С. 5.

¹²Кугутяк М. Кам'яні старожитності Космача.– Івано-Франківськ, 2007.– С. 92-94.

¹³Там само.– С. 97.

¹⁴Бандрівський М.С. Місце петрогліфів Урича...– С. 7, 10.

¹⁵Бандрівський М.С. Петрогліфи Гуцульщини...– С. 103.



Рис. 5 – зображення хрестів на камені № 1.



Рис. 5 а – фото хреста вписаного в ромб з каменя № 1.

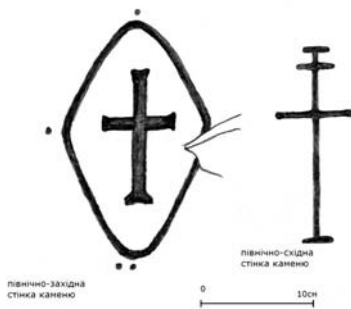

Рис. 5 б – фото хреста з південно-західного боку каменя № 1.

точного датування пам'ятки необхідні додаткові археологічні дослідження.

В околицях с. Корчин на даний момент відома знахідка бронзового кельта (сокири), періоду раннього заліза¹⁶. Також маємо свідчення існування на під'їзді до сучасного Корчина укріплення княжого часу¹⁷, про це свідчать також виявлений М.Рожком топонім Підзамчище¹⁸, яким означають місце, де, ймовірно, було укріплення, і свідчення інформаторів¹⁹.

У процесі дослідження пам'ятки було проведено етнографічну розвідку. За методикою неструктурованого інтерв'ю було опитано 12 інформаторів, за одним винятком, уродженці с. Корчин. З'ясовуючи питання походження назви "Турецька баба" ми виявили кілька сюжетів. Більшість інформаторів свідчило, що в розломі каменя від татар ховалась дівчина ("жінка", "баба"), але її було знайдено і вбито:

*"...Там замордували татари дівчину. Не замордували її, вона. То, турецький камінь, він отакво [показує] цілина є. Вона туди утекла, сховала си і во вона вже так загинула, бо вони її відти не могли, не дістати, ні вона вже не могла втекти відти, і там уже її чи мечами, чи як..."*²⁰.

Цей сюжет фіксуємо з незначними варіаціями. Його ж наводить краєзнавець поч. ХХ ст., Семен Сородник в своїй розвідці про історію корчинської шляхти:

*"...Недалеко озера, при лісовій дорозі стоїть "Турецький камінь", скеля розлупана надвоє. Там то убив колись турок бабу, а що не мав її де сховати, розлупав мечем скалу надвоє і в цю розколину вкинув свою жертву..."*²¹.

Кілька інформаторів засвідчило, що на камені

¹⁶Крушельницькая Л. Могильник конца бронзового века в Сопоте // Slovenska Arheologia.- Praha, 1979.- XXVII, 2.- S. 305.

¹⁷Сородник С. Історія корчинської шляхти. Минувле і сучасне села Корчин.- Львів: Панорама, 2002.- С. 11.

¹⁸Рожко М.Ф. Тустань - давньоруська наскельна...- С. 195.- Рис. 94.

¹⁹Зап. 22.07.06 в с. Корчин Сколівського р-ну Львівської обл., від Винницького Мирона Костянтиновича, 1932 р. н.

²⁰Зап. 22.07.06, в с. Корчин Сколівського р-ну Львівської обл., від Думинець Ярослави Миронівни, 1954 р. н., уродженки м. Омськ, Росі; Мелені Віри Савівни, 1932 р. н., уродженки с. Крушельниця.

²¹Сородник С. Історія корчинської шляхти...- С. 9-10.

було вибито напис з інформацією про вбивство, але ні детальнішого змісту напису, ні навіть мови, якою його було зроблено вони пригадати не змогли²². Сам напис не виявлено.

Зафіксовано одиначне свідчення про те, що на цьому місці вбито турецького полководця:

“...кажуть, що там вбили, пустили каменя якийсь, вбили турецького полководця, каменем. І то, потом назва є – турецький камінь...”²³.

Також зафіксовано одиначні свідчення про вбивство турками багатьох людей коло каменя²⁴ і цікавий сюжет про те, що на цьому місці було вбито не звичайну жінку, а другу доньку князя Святослава:

“...По легенді, кажуть, що то колись турки напали на Урич, значить, Урицького князя Урицького взяли, значить дві дочки. Одна дочка втікала на Парашку, десь там за турецьким каменем. Такий звичайний камінь, розколений, така ущелина, то друга, значить, там погинула...”²⁵.

В контексті дослідження пам’ятки не можемо не згадати про лісове озеро, яке знаходиться в декількох сотнях метрів від пам’ятки. Озеро невелике і достатньо занедбане, жоден з інформаторів не зміг вказати на його назву. Семен Сородник називає його “Слезюю Фатими”: “...Лісове озерце під горою Кривою прозване “Слезюю Фатими”. Старий місцевий переказ говорить, що воно було колись велике і глибоке, а в його водах жили лісові панни та лісовики. Одного разу заблудилася там молода дівчина і її залоскотали лісовики та втягнули у воду. Відтоді вечорами чути біля озера плач та голосіння, просьби о ратунок...”²⁶. Ім’я Фатима в назві озера не може не наштовхувати на думку про зв’язок з колишньою присутністю тут татар на цих територіях і з Турецьким Ка-

менем. Вдалось також зафіксувати сюжет про загибель татар разом із возами у озері²⁷, щоправда подробиць з’ясувати не вдалось.

Окрім усних переказів вдалось зафіксувати надзвичайно цікавий відгомін колишнього вшанування каменю. Всі інформатори засвідчили, що до сих пір побутує звичай, ідучи повз “бабу”, кланялись їй, або їй цілувати²⁸. Деякі інформатори свідчать, що це потрібно робити лише коли проходиш повз неї вперше²⁹. Загальною є мотивація: “буде удача в лісі”³⁰, “бо забере ягоди”³¹, “як поцілуєш нічого не візьме [мається на увазі нічого не забере – прим. авторів]”³².

Ще один камінь (див. рис. 6, б а) зі слідами штучної обробки, ймовірно культового призначення, в цьому районі було виявлено в 2002 р. Він знаходиться приблизно 5,5 км на південний захід від Верхнього Синевидного Сколівського р-ну на південно-західному схилі Комарницького хребта, 2-2,5 км на північ від хутора, розташованого в долині потоку Березовий, на висоті 20-30 м над її рівнем, на правому березі, в лісі. Нижня частина каменю занурена в ґрунт, для огляду доступна лише верхня його частина з горизонтальною площадкою. Камінь орієнтовано за напрямком північний схід – південний захід, в довжину він 2,3 м, в ширину 2,1 м, висота каменю в нижній точці схилу 1,5 м, в верхній 0,55 м. Прямокутна площадка в верхній частині каменя розміром 0,85 x 0,45 м. Її поверхня, вірогідно, спеціально відшліфована, майже ідеально рівної форми, лише подекуди видно невеликі ямки і насічки – ймовірно сліди від інструменту, яким обробляли камінь.

²² Зап. 22.07.06, в с. Корчин Сколівського р-ну Львівської обл., від Богенчук Івана Васильовича, 1927 р. н., від Думинець Ярослави Миронівни, 1954 р. н., уродженки м. Омськ, Росія; Мелені Віри Савівни, 1932 р. н., уродженки с. Крушельниця.

²³ Зап. 22.07.06, в с. Корчин Сколівського р-ну Львівської обл., від Винницького Івана Костянтиновича, 1932 р. н.

²⁴ Зап. 22.07.06, в с. Корчин Сколівського р-ну Львівської обл., від Корчинського Івана Костянтиновича, 1932 р. н.

²⁵ Зап. 22.07.06, в с. Корчин Сколівського р-ну Львівської обл., від Винницького Мирона Костянтиновича, 1932 р. н.

²⁶ Сородник С. Історія корчинської шляхти... – С. 10.

²⁷ Зап. 22.07.06 в с. Корчин Сколівського р-ну Львівської обл., від Думинець Ярослави Миронівни, 1954 р. н., уродженки м. Омськ, Росія; Мелені Віри Савівни, 1932 р. н., уродженки с. Крушельниця.

²⁸ Зап. 22.07.06 в с. Корчин Сколівського р-ну Львівської обл., від Мелені Ольги Костянтинівни, 1923 р. н.; від Винницького Йосипа Миколайовича, 1936 р. н.

²⁹ Зап. 22.07.06 в с. Корчин Сколівського р-ну Львівської обл., від Думинець Ярослави Миронівни, 1954 р. н., уродженки м. Омськ, Росія; Мелені Віри Савівни, 1932 р. н., уродженки с. Крушельниця.

³⁰ Зап. 22.07.06, в с. Корчин Сколівського р-ну Львівської обл., від Корчинського Петра Петровича, 1913 р. н.; від Винницької Любові Михайлівни, 1941 р. н.

³¹ Зап. 22.07.06 в с. Корчин Сколівського р-ну Львівської обл., від Корчинського Богдана Івановича, 1950 р. н.

³² Зап. 22.07.06 в с. Корчин Сколівського р-ну Львівської обл., від Корчинського Петра Петровича, 1913 р. н.

В південно-західній частині площадки розміщено штучне заглиблення діаметром 0,06 м, глибиною 0,1 м, внутрішні стінки якого носять явні сліди штучної обробки у формі смуг, що сходяться в нижній частині.



Рис. 6 – камінь № 2.



Рис. 6 а – схема каменя № 2.

У 70-ті рр. ХХ ст. у с. Мошанець Чернівецької обл. Б.Шевчук знайшов кам'яну брилу, яку місцеве населення називає "Біблійний камінь", довжиною 1,5 м, шириною 1 м. Більша частина каменя перебуває у землі та виступає на поверхню на 0,7 м. На поверхні каменя видно 7 штучно просвердлених круглих отворів, діаметром 0,05-0,06 м, глибиною 0,1-0,15 м. Керамічний матеріал, що знайдений поблизу, належить до черняхівської культури³³.

Подібні до вищеописаних жолобоподібних заглиблень виявлені на вершинах скель у різних

районах Українських Карпат. Вони переважно округлої форми, розміщені на краях верхніх площадок скель. Часто зміщені до краю скелі настільки, що частина стінки відсутня. Часто від жолобу до краю скелі веде рівчак глибиною 0,01-0,02 м. Деякі з них носять сліди штучної обробки і обпалу³⁴. В окремих випадках на горизонтальних площадках скель зустрічаються заглиблення, що за формою нагадують людську ступню чи долоню (так звані "слідовики"), хрест тощо.

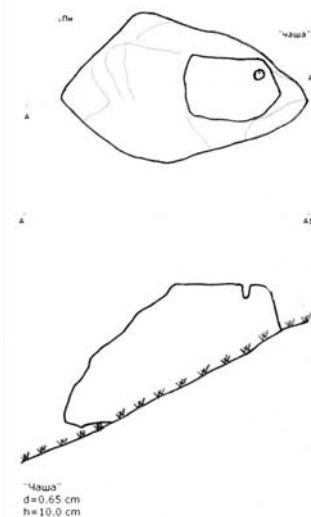
Округлі жолобоподібні заглиблення були виявлені авторами на скелях поблизу с. Верхнє Синевидне Сколівського р-ну та с. Спас Турківського р-ну Львівської обл.



Рис. 7 – фото долоні зі скелі № 3.



Рис. 7 а – зображення долоні зі скелі № 3.

³³Артюх В. Язичництво та раннє християнство стародавньої Галичини. – Львів, 2006. – С. 120-121.

³⁴Бандрівський М.С. Жолобоподібні заглиблення... – С. 104; Бандрівський М.С. Про "поганські камені"... – С. 114.

Перша група жолобоподібних заглиблень розміщена на гірському ребрі, що підіймається до вершини Соколовець Комарницького хребта, на лівому березі безіменної притоки ріки Стрий. Вона на 1-1,5 км віддалена на південний схід від каменю з жолобом штучного походження, що його було описано вище. На скелі знаходимо два жолобоподібні заглиблення округлої форми (діаметром 0,3 м та 0,6 м, глибиною 0,2 м та 0,5 м, відповідно) розміщені на відстані 1,5 м один від одного. Поруч знаходимо заглиблення у вигляді людських долонь з розчепіреними пальцями, приблизно 0,2 м довжиною (див. рис. 7, 7 а). Їх розміщено таким чином, що перші дві долоні знаходяться на відстані 1,3 м на захід від жолобів, а ще дві – 8 м північніше. З південно-східного боку, у невеличкому гrotі (глибиною 0,90 м, шириною 1,60 м, висотою 1 м), на стінці, яка плавно переходить в стелю, знайдено два хрестоподібні зображення (див. рис. 8, 8 а). Їх вибито поруч, один біля іншого на висоті 0,7 м від долівки.

Перший, чи не найцікавіший, знак являє собою вертикальну лінію, з кільцем наверху і горизонтальною лінією при основі (висотою 0,13 м).

Другий – хрест більш звиклої форми, має три поперечини, середня на кінцях перекреслена вертикальними лініями (висота 0,14 м). Правіше від гrotу на 7-7,5 м, знаходиться вузька ущелина. На 0,5 м правіше від ущелини, на висоті 1 м від поверхні ґрунту вибита ще одна хрестоподібна фігура. Вона являє собою вертикальну лінію, яка при основі має горизонтальну лінію і завершується вдвічі більшою – горизонтальною. Посередині розміщено поперечину у вигляді “молодого місяця”, ріжками донизу. Висота фігури 0,16 м (див. рис. 8 б).

Наступний петрогліф знаходимо на 6 м правіше від попереднього, на висоті 0,35 м від сучасного рівня ґрунту. Це вертикальна лінія (0,13 м) з двома горизонтальними поперечинами, що завершуються меншими вертикальними лініями. Фігура своїми обрисами нагадує символічне зображення воза. Всі вищеописані петрогліфи вибиті пунктирно, з додатковим прошліфовуванням.

Аналогічні зображення знаходимо на жертвовному камені поблизу с. Обухова Київської обл. (див. рис. 9), що знаходиться на святилищі поблизу поселення черняхівської культури



Рис. 8 – фото хрестів зі скелі № 3.



Рис. 8 а – зображення хрестів зі скелі № 3.



Рис. 8 б – фото хреста зі скелі № 3.

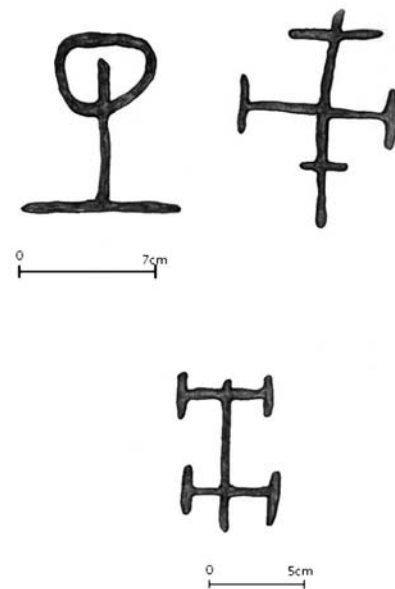

Рис. 9 – жертвний камінь з с. Обухів Київської обл. (за Кравченко Н.М. Слов'яни на території України в V-VII ст. // Археологія та стародавня історія України: Курс лекцій / Під ред. О.Чмихов, Н.М.Кравченко, І.Т.Черняков.– К.: Либідь, 1992.– С. 298).



Рис. 10 – фото жолоба-“слідовика” з каменю № 4.



Рис. 11 – фото жолоба зі скелі “Чортів камінь” коло с. Спас Старосамбірського р-ну Львівської обл.

ри³⁵. Велике різноманіття форм хрестів та хрестоподібних фігур у Карпатах пов'язується з часом становлення християнства та припускається їх створення представниками єретично-схимницьких течій в тогочасній ортодоксії³⁶.

На відстані 200-250 м на південний схід знаходиться скеля, на вершині якої є невелика площа 3 x 6 м, з трьома жолобоподібними заглибленнями. Перше – округлої форми (діаметром 0,7 м, глибиною 0,18 м), має радіальні рівчаки і канавку, що веде до краю скелі. Друге – розміщено поруч – у формі людської ступні (довжиною 0,28 м, глибиною 0,08 м, див. рис. 10). Третє – у формі прямокутника з округлими кінцями (довжиною 0,23 м, глибиною 0,1 м). Неподалік Синевидсько – Межибрідського комплексу петрогліфів відомі знахідки городища X-XIII ст.³⁷, в урочищі “Горбище”, в місці злиття р. Стрий і р. Опір та монастиря св. Богородиці XIII ст., в урочищі “Золота гора”³⁸.

На скелі Чортів Камінь, що знаходиться на лівому березі р. Дністер, на відстані 500 м на південь від с. Спас Старосамбірського р-ну Львівської обл., знаходимо два жолобоподібні заглиблення округлої форми, діаметром 0,3 м (рис. 11). Їх розміщено на західному краю, на віддалі 1,5 м одне від одного. Від кожного жолоба до краю скелі веде рівчак.

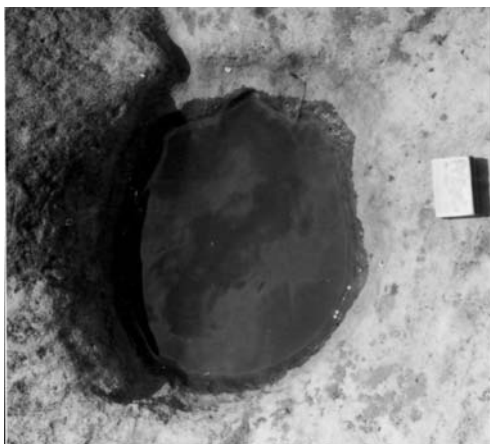
Ще один цікавий різновид петрогліфів було виявлено авторами на скелях поблизу с. Урич. На скелі Жолоб, на 8 м південніше від жолобів, що раніше були виявлені М.Бандрівським, на горизонтальній поверхні знаходимо заглиблення у формі хреста з розширеними раменами, шириною – 0,15 м, висотою – 0,22 м, глибиною 0,10 м³⁹

³⁵Кравченко Н.М. Слов'яни на території України в V-VII ст. // Археологія та стародавня історія України: Курс лекцій / Під ред. О.Чмихов, Н.М.Кравченко, І.Т.Черняков.– К.: Либідь, 1992.– С. 289.

³⁶Бандрівський М.С. Петрогліфи Гуцульщини...– С. 104.

³⁷Корчинський О., Литвин Т., Осаульник. Дослідження городищ у Верхньому Синевидному на Львівщині // Археологічні дослідження на Львівщині у 1995 р.– Львів, 1996.– С. 39.

³⁸Рожко М.Ф. Тустань. Державний історико-культурний...– С. 41.

³⁹Дякуємо Олегові Марушану, який знайшов і показав нам цю хрестоподібну фігуру.

(див. рис. 12, 12 а). Цікаво, що на сусідньому горбі знаходиться скеля, що має назву “Хрест”.

Камені з подібними заглибленнями кількох різновидів відомі по всій території Західної України. Зокрема, авторами було обстежено подібні жолобоподібні заглиблення поблизу с. Липовиця Рожнятівського р-ну Івано-Франківської обл. Їх було виявлено і попередньо обстежено директором Липовицької СШ Василем Андрейківим. В околицях с. Липовиця, в урочищах Кам’яниста, Бороло і Ялина виявлено три групи скель, на яких знайдені округлі жолобоподібні заглиблення і заглиблення у вигляді людської ступні. Останнє, на думку В.Андрейківа, являється петрогліфом – слідовиком.

Подібна пам’ятка – камінь з заглибленням у вигляді людської ступні (“Слід Божої Матері”) – знаходиться в Почаївській Лаврі, на Кременеччині і вшановується як святиня⁴⁰.

Наприкінці ХІХ ст. Катерина Мельник і Володимир Антонович виявили поблизу Бакотського середньовічного монастиря, на березі р. Дністер, камінь, поверхня якого була вкрита круглими заглибленнями, на зразок чашок різної величини. Одне з заглиблень було довгасте і нагадувало ступню людини. Вказані об’єкти дослідниця віднесла до мегалітичних споруд, пов’язавши його з жертвниками⁴¹.

Ще один цікавий об’єкт був виявлений біля с. Комарів Кельменецького р-ну Чернівецької обл. Він являє собою камінь яйцеподібної форми, на східній грані якого містяться три жолобоподібні заглиблення, а в центрі розміщено циліндричну колонку діаметром 0,35 м, що утоплена в отвір діаметром 0,6 м, глибиною 0,2 м. Наталія Сиряміна вважає цей камінь жертвним⁴². До цієї думки схильється Вадим Артюх⁴³.

Цікавий аналог Урицькому хрестоподібному петрогліфу також знаходимо біля скельного храму ХVІІ ст., що поблизу с. Монастирок (Міжгір’я) Борщівського р-ну Тернопільської обл., на

⁴⁰Бандрівський М.Г. Сварожі лики...– С. 50.

⁴¹Винокур І. Скелі і печери в історії Бакоти // Скелі і печери в історії та культурі стародавньої України: Наукова конференція. Збірник тез повідомлень та доповідей.– Львів, 1995.– С. 17.

⁴²Сиряміна Н. Мегалітичний комплекс на середньому Дністрі: випадковість чи закономірність? // Вісник. Загальнодержавний бюлетень УТОПІК.– 2002.– № 2.– С. 66.

⁴³Артюх В. Язичництво та раннє християнство...– С. 92.



Рис. 12 – фото жолоба вирізаного у вигляді хреста, зі скелі Жолоб поблизу с. Урич Сколівського р-ну Львівської обл.



Рис. 12 а – зображення жолоба вирізаного у вигляді хреста.



Рис. 13 – фото каменя, з жолобом у вигляді хреста, поблизу скельного храму ХVІІ ст., розташованого біля с. Монастирок Борщівського р-ну Тернопільської обл. (фото Р.Миськіва).

березі р. Серет. Перед церквою в печері “Язичеська” знаходиться вапнякова горизонтальна плита 4,0 x 2,4 x 0,6 м, на якій вирізано хрест (див. рис. 13). З хреста донизу відходить рівчак. Окрім хреста на камені є чашоподібні заглиблення. Плита була принесена на це місце монахами в XVII ст., про що свідчить напис на ній⁴⁴. А.Кіркор, О.Ратич, І.Винокур, С.Климовський та М.Стріхар вважають цей камінь жертвним.

Щодо каменів-слідовиків у вигляді людських долонь, то такий зафіксовано Леоном Козловським в околицях Бишева (Польща). Поблизу досліджуваного кургану було знайдено камінь з виразно викутою на його поверхні людською долонею, яка дещо більша від звичайної, з п'ятьма стуленими заглибленими пальцями і долонею, зовнішні контури якої позначено рівчаком. З тим каменем пов'язана легенда, що долонею “витиснув диявол, який ніс той камінь, аби збурити його на Ченстохову, але на полях поблизу Бишева впустив додолу”⁴⁵.

“Слідовики” та “жолоби” вивчає і Микола Кугутяк, зокрема, досліджував їх в урочищі Терношори, поблизу с. Снідавки Івано-Франківської обл. Дослідник вважає їх жертвними каменями⁴⁶.

Відомі дослідники слов'янської та давньоруської археології Б.А.Тимошук та І.П.Русанова, культові “камені-слідовики” пов'язують, зокрема, з слов'янськими святилищами⁴⁷.

Отже, в ході досліджень, було знайдено камені з петрогліфами поблизу с. Корчин, с. Верхне Синевидне Сколівського р-ну та поблизу с. Спас Старосамбірського р-ну. Найчисленніші серед петрогліфів це так звані “жолоби” – округлі заглиблення на горизонтальних поверхнях скель.

Ми схильні вважати, що більшість з них мають природне походження. Про це свідчить той факт, що округлі заглиблення знаходяться на численних скелях і каменях, різноманітні за формою і місцем розташування, але розміщені за-

вжди в тих місцях де збирається дощова вода. Постійна дія вологи пришвидшує вивітрювання каменю, в результаті утворюється заглиблення, в яке постійно назбирається вода, що продовжує руйнувати камінь і збільшувати заглиблення. Дією води, на нашу думку, можна пояснити і різноманіття форм жолобів. Наприклад, інколи два такі заглиблення, розташовані поруч, збільшуючись, можуть сполучатись в одне, яке за формою нагадує людську ступню. Походження канавки, яка виходить з жолоба і яку можна прийняти за “кровостік” на жертвнику, також пов'язуємо з дією дощової води, яка в найнижчій точці стікає до краю каменя. Постійне повторення цього процесу і призводить до швидшої руйнації каменю в цьому місці. У випадку, коли жолоб утворюється при самому краю скелі, то та стінка, яка найближче розмішена до нього, повністю вивітрюється. Камені з таким типом жолобів, завдяки їхній формі, часто називають “Довбушевими сидальцями”⁴⁸. Ймовірно, частина з них використовувалась місцевим населенням в культових цілях, про що свідчать сліди обпалу та інструменту на стінках жолобів.

До округлих заглиблень на поверхнях скель, які мають штучне походження, проте не відносяться до давніх петрогліфів, якими їх вважали деякі дослідники⁴⁹, належать об'єкти біля с. Багна Вижицького р-ну Чернівецької обл. Тут, на скелях, видно круглі жолоби та диски з вибраними навколо кільцями, які розміщено на вертикальних і горизонтальних їх поверхнях. Етнографічна розвідка, проведена в с. Багна, показала, що ці заглиблення залишились в результаті вибиття зі скелі жорен для ручних млинок. У випадку, коли заготовка, при вибиванні на скелі з причин невдалого сколювання ставала непридатною, її залишали як брак⁵⁰. Жорна, які збереглись у

⁴⁴Климовський С.І., Стріхар М.М. Оригінальна пам'ятка вірувань населення галицької землі // Галич і галицька земля: Збірник наукових праць.– К.: Галич, 1998.– С. 67.

⁴⁵Бандрівський М.Г. Сварожі лики...– С. 51.

⁴⁶Кугутяк М. Кам'яні старожитності Космача...– С. 57-97; Його ж. Терношорське скельне святилище в Карпатах.– Івано-Франківськ, 2007.– С. 44-53.

⁴⁷Русанова І.П., Тимошук Б.А. Языческие святилища древних славян.– Москва, 1993.– С. 10-11.

⁴⁸Зап. 22.07.06 в с. Корчин Сколівського р-ну Львівської обл., від Думинець Ярослави Миронівни, 1954 р. н., уродженки м. Омськ, Росія; Мелені Віри Савівни, 1932 р. н., уродженки с. Крушельниця; Сеньків І. Гуцульська спадщина.– К.: Українознавство, 1995.– С. 410; Со-родник С. Історія корчинської шляхти...– С. 10.

⁴⁹Марченко Г., Томенчук Б. Скельне календарне святилище біля с. Багна Чернівецької області // Скелі і печери в історії та культурі стародавньої України / Наукова конференція: Збірник тез повідомлень та доповідей.– Львів, 1995.– С. 54-56.

⁵⁰Зап. 11.10.2007 р. в с. Багна Вижицького р-ну Чер-

місцевих господарів за структурою каменю і діаметром відповідають структурі скель та жолобам, вибитим на них⁵¹.

В питанні з'ясування призначення жолобів певні відповіді можуть дати археологічні дослідження і додаткова етнографічна розвідка. Наприклад, привертають увагу, відомі на слов'янських святилищах, жертвні ями у ґрунті, які мають округлу форму та є подібними за розмірами до жолобів на скелях в Карпатах. Вони, як вважають дослідники, набули широкого поширення в V-VII ст., та виконували магічну роль, зв'язану з різними віруваннями – з жертвами землі, культом плодороддя, з прагненням убезпечити себе від злих сил потойбічного світу, задобрити предків. Ями на пам'ятках були невеликими та не глибокими, влаштовувались з приводу певних подій. Жертви до них могли приносити окремі сім'ї, або жителі невеликих селищ⁵². Такі святилища розміщувалися за межами поселень, часто на незручних для звичайного життя місцевостях – на високій горі, на крутому схилі, або серед боліт⁵³.

У випадку пам'яток, знайдених поблизу с. Верхнє Синевидне, проведення етнографічної розвідки ми вважали за недоцільне, оскільки вони розташовані на значній відстані від села, окрім того на Комарицькому хребті є значна кількість скельних утворень, і це утруднює і пояснення інформаторам про який саме камінь йдеться і, відповідно, отримання від них достовірної інформації. В даному випадку на культовий характер пам'ятки можуть вказувати зображення хрестів, як “погашення” більш ранніх язичницьких петрогліфів.

Етнографічну розвідку було проведено в с. Корчин і виявлено вищеописаний звичай ша-

нівецької обл. від Мерджука Івана Васильовича, 1929 р. н.; Зап. 11.10.2007 р. в с. Багна Вижницького р-ну Чернівецької обл. від Мерджук Олени Танасівни, 1940 р. н.; Зап. 11.10.2007 р. в с. Багна Вижницького р-ну Чернівецької обл. від Нестерюк Георгіни Олексіївни, 1968 р. н.; Зап. 11.10.2007 р. в с. Багна Вижницького р-ну Чернівецької обл. від Сідора Михайла Миколайовича, 1930 р. н.

⁵¹Зап. 11.10.2007 р. в с. Багна Вижницького р-ну Чернівецької обл. від Нестерюк Георгіни Олексіївни, 1968 р. н.; Зап. 11.10.2007 р. в с. Багна Вижницького р-ну Чернівецької обл. від Мердзенюк Марії Олексіївни, 1961 р. н.

⁵²Русанова І.П., Тимощук Б.А. Языческие святилища... – С. 17.

⁵³Там само. – С. 8.

нування каменю. Можемо стверджувати, що виявлений звичай шанування каменю значно давніший за зафіксовані перекази і є ще одним доказом на користь думки про культове призначення каменю. Сама поява подібних переказів пояснюється явищем яке в психології прийнято називати “раціоналізацією”⁵⁴. Тобто, пам'ять про камінь як про дохристиянське культове місце з часом під впливом християнства витісняється і трансформується в звичай “кланятись бабі”, а також традицію шанування місця вбивства. Крім того наявність в топонімі “Турецька баба” слова “баба” вказує на це місце як на колишнє місце язичницького поклоніння. А те, що традиція побутує і зараз говорить про порівняно пізній характер пам'ятки. На це також вказує місце її розташування – за селом, кількома метрами вище старої лісової дороги, у лісовій гущавині. В науці побутує думка про те, що після прийняття християнства на Русі “в глибинках” продовжували функціонувати культові центри й малі святилища сільських громад⁵⁵. Значна кількість відомих пам'яток дає змогу прослідкувати тяглість традиції вшанування каменів з жолобами та “слідовиків” від раннього слов'янства до сучасності⁵⁶.

Відтак, важливим є подальше виявлення і дослідження нових пам'яток, що в майбутньому дасть змогу відповісти на питання призначення і побутування культових каменів, зокрема з жолобами, як важливого явища духовної культури населення України.

⁵⁴Психологическая энциклопедия / Под ред. Р.Корсини, А.Ауэрбах. – СПб., 2006. – С. 746.

⁵⁵Артюх В. Язычество та ранне християнство... – С. 163.

⁵⁶Русанова І.П., Тимощук Б.А. Языческие святилища... – С. 11.