



Оксана ФЕДИНА

ТРАДИЦІЙНИЙ ВЕРХНІЙ ОДЯГ ГАЛИЦЬКИХ УКРАЇНЦІВ ДРУГОЇ ПОЛ. ХІХ — ПОЧ. ХХ СТОЛІТЬ: ВИДОВА, ТИПОЛОГІЧНА, СТИЛЬОВА РІЗНОМАНІТНІСТЬ

На основі композиційно-конструктивного аналізу здійснено спробу класифікації групи «верхній одяг» за видовою, типологічною та стильовою різноманітністю. Визначено принципи формотворення традиційних та урбанізованих зразків верхнього вбрання у Галичині другої пол. ХІХ — поч. ХХ ст. Представлено графічні реконструкції форм верхнього одягу за типом крою.

Ключові слова: принципи формотворення, стиль, традиційна та міська культура.

До асортиментної групи «верхній одяг» належать розстібні плечові вироби, рукавного та безрукавного типів, з матеріалів домашнього та фабричного виробництва. Знаковість форм верхнього одягу засвідчує його неабияку роль і місце у традиційній культурі українців другої пол. ХІХ — поч. ХХ ст. Верхній одяг виконував функцію соціалізації, виступав етноідентифікаційною ознакою, символом достатку, оберегом та ін. Він був обов'язковим атрибутом святкового, зокрема весільного народного вбрання, надавав одяговому ансамблю цілісності сприйняття, виразності художнього образу.

Базовими літературними джерелами дослідження особливостей побутування й етнорегіональної специфіки традиційного одягу українців у Галичині зазначеного періоду є праці Я. Головацького, В. Шухевича, І. Франка, Ф. Вовка, М. Зубрицького та інших. Історико-етнографічні та мистецтвознавчі аспекти традиційного верхнього одягу галицьких українців висвітлені у ґрунтовних дослідженнях сучасних етнологів, істориків та мистецтвознавців — І. Гургули, К. Матейко, Т. Ніколаєвої, Г. Горинь, Г. Стельмащук, Л. Булгакової-Ситник, І. Карпинець та ін.

Вивченню української одягової лексики присвячено низку праць енциклопедичного та монографічного характеру. У них висвітлені етимологія та особливості семантики найменувань різновидів вбрання, прикрас, головних уборів, взуття та ін. Ґрунтовні лексикографічні відомості містяться в етимологічних та фразеологічних словниках української мови. Класифікація традиційного вбрання за його родовими ознаками представлена К. Матейко у праці — «Український народний одяг. Етнографічний словник» (1996) [5]. Дослідженню етимології та побутування одягових найменувань в українській культурі присвячена робота Г. Войтів — «Назви одягу в пам'ятках української мови ХІV—ХVІІІ століть» (1995) [2].

Нашу ж увагу у цій публікації зосереджено на принципах формотворення і композиційно-конструктивному аналізі традиційних та урбанізованих зразків вбрання українців, поширених у Галичині другої пол. ХІХ — поч. ХХ століття. Основою дослідження стали іконографічні та згадані літературні джерела, численні музейні експонати та їх графічні реконструкції¹.

¹ Графічні реконструкції виконані на основі дослідження експонатів з фондів збірок одягу Музею етнографії та художнього промислу Інституту народознавства НАН

У другій половині XIX — початку XX ст. в Галичині побутували такі різновиди верхнього одягу: хутряна безрукавка (кептар, кожушок, брушляк, бунда), кожух, бекеша, гугля, свита, бурка, сердак (байбарак, петек), сіряк, гуня, серм'яга, портянка, сукман, опанча, капота, чемерка, кунтуш, жупан, каптан, полотнянка, кабат, спенсер, кацабайка, куртка (куртина) катанка, лейбик, камізелька (жилет), корсет (горсет) тощо.

Аналіз композиційно-конструктивного вирішення традиційних та модерних форм верхнього одягу галичан другої пол. XIX — поч. XX ст. дає змогу з'ясувати закономірності їх формотворення та образно-стильові риси. **Культурно-релевантними ознаками різновидів верхнього вбрання українців досліджуваного періоду є: 1) ґатунок та якість матеріалів; 2) силуетна форма та довжина; 3) тип крою спинки; 4) система декору; 5) спосіб зодягання.** Вони виступають основою типології групи «верхній одяг».

1. Ґатунок та якість матеріалів — фактор престижності вбрання, ознака достатку. Якість матеріалів визначалася якістю сировини, складом пряжі, способом обробки та виготовлення, текстурою (характером переплетення), кольором та ін. показниками. За ґатунком та якістю матеріалів розрізнялося вбрання заможних верств суспільства; форми жіночого та чоловічого одягу; традиційно-селянського та міського типів; повсякденного та святкового призначення тощо.

Верхній одяг селян виготовлявся зазвичай з доморобного сукна білого, сірого, брунатного, чорного, у гуцулів — червоного кольорів, рідше — з полотна; у міщан — з фабричного сукна (напівсукна) темно-синього, зеленого, сірого та чорного кольорів, вовняних чи шовкових тканин. Найбільше цінувалося м'яке, лискуче, глибокого чорного кольору сукно, виготовлене з вовни однорічних овець. Престижними були і кожухи та кептарі з хутром чорного кольору, а також міщанські капоти, оздоблені сірим смушком (хутром новонародженого ягняти) та ін.

Зазначимо, що у другій половині XIX ст. у заможних родинах жіночий одяг, на відміну від чоловічого, швидше зазнавав модних впливів. Власне каптани з тонких вовняних або коштовних шовкових тканин фабричного виробництва, короткі оксамитові жакети (кабати) і под. сприймалися ознакою

достатку і причетності до міської культури. Прикметно, що на відміну від типових, стандартних форм міського вбрання традиційна капота для галицького міщанина була виразом його індивідуальності, суспільної значущості. Модним атрибутом чоловічого вбрання вважалася камізелька з фабричної тканини темного кольору.

Матеріали виготовлення верхнього одягу поділялися на **доморобні** (овеча шкіра з хутром білого, сірого та чорного кольорів; сукно (напівсукно) різного ґатунку; ляне, конопляне (або мішаної пряжі) полотно (зазвичай саржевого переплетення) та **фабричного виробництва** (тонкі сукна, вовняні тканини, коштовні шовкові (напівшовкові) або дешеві напіввовняні, бавовняні тканини та ін.).

До групи **хутрянних виробів** відносяться кожухи та безрукавні кожушки з овечого хутра, також бекеші, капоти, «кунтуші», підшиті та оздоблені хутром. Для оздоблення кушнірських виробів використовувалося овече, козяче, лисяче та ін. хутро.

Основну групу **верхнього одягу** складали **вовняні** вироби з: 1) якісного посуконного доморобного сукна білого, брунатного, чорного, темно-червоного кольорів або грубого серм'яжного сукна сірого і брунатного кольорів; 2) портяного сукна з конопляною основою (напівсукна), часто меланжевого сіро-брунатного кольору; 3) тонкого фабричного сукна або вовняної тканини. Групу **полотняного верхнього одягу** становили вироби з: 1) сирового або відбіленого ляного, конопляного або мішаної пряжі полотна зазвичай саржевого переплетення (чиновато тканого); 2) конопляного (чи мішаної пряжі) полотна, тканого у смуги червоно-та синьо-білого кольорів або полотна з вибиваним смугастим малюнком.

Окрему групу верхнього одягу становили зразки, виготовлені з коштовних шовкових, напівшовкових або дешевих бавовняних фабричних тканин — (брокату, парчі, оксамиту, дреліху та ін.).

2. Силуетна форма та довжина надавали верхньому вбранню українців естетичної виразності. Вони вказували на рівень об'ємності традиційних виробів або прилеглості форм міського вбрання, складали враження монументальності або динамічності образу костюма та ін. Довжина одягових форм була однією з прикметних етнографічних ознак вбрання мешканців рівнин, підгір'я та гірських районів Галичини.

України (МЕХП) та Музею народної архітектури та побуту «Шевченківський гай» (МНАП).

У традиційній культурі галицьких українців другої пол. XIX — поч. XX ст. побутовували короткий, поколінний та довгополий верхній одяг прямої, трапецієподібної (розширеної донизу), дзвоноподібної та напівприлеглої (прилеглої) силуетних форм.

Силует та довжина верхнього одягу галичан, так само як і якість матеріалів, виконували функцію соціалізації (соціальної та етнорегіональної диференціації). Наприклад, поколінні форми дзвоноподібного силуету (з конусоподібними бічними клинами) зазвичай були притаманні традиційним селянським виробам — сірякам (сердакам), короткі трапецієподібні — гущульським. Довгополий верхній одяг напівприлеглого (прилеглого) силуету відповідав естетиці міщанського костюма. Короткі форми прилеглого силуету репрезентували новомодні елементи міської культури зодягання — корсети, камізельки, жакети.

3. Тип крою спинки верхнього вбрання. Традиційні форми верхнього вовняного одягу, поширені у Галичині досліджуваного періоду різнилися за типом крою спинки: **1) прямоспинний; 2) «кунтушевий»** — з прохідкою (або імітацією прохідки) та складами (рясами, зборами); **3) з відрізною лінією талії** та складами (зборами).

Верхній одяг прямоспинного крою належить до найдавніших форм. Це — свити, сіряки, сердаки, каптани (полотнянки) прямого, трапецієподібного або дзвоноподібного силуетів. Їх виготовляли з доморобного сукна (сірячини, портовини, посуконного та ін.) або полотна (ляного, конопляного, з мішаної пряжі). Вироби прямоспинного крою різнилися **за типом бічних клинів** — прямих, конусоподібних, клинів-складок (крій «до вусів», «на дві фалди» (або з «крилами»)²; **кроєм рукавів** — з вшивними рукавами та поглибленою лінією пройми, суцільнокрійними рукавами та комбінованого типу часто з прямокутними або ромбоподібними ластками; **за величиною заходу пілок** — одnobортні, півторабортні, двобортні й упритул; **за оформленням лінії горловини** — з округлим вирізом та коміром-стійкою (вузьким або широким) та ін. (Іл. 1—3).

Важливу роль у творенні силуетної форми верхнього одягу цього типу відігравали бічні клини. Кон-



Іл. 1. Сердак. Покуття. Івано-Франківська обл. Кінець XIX — поч. XX ст.; МЕХП, ЕП-20157

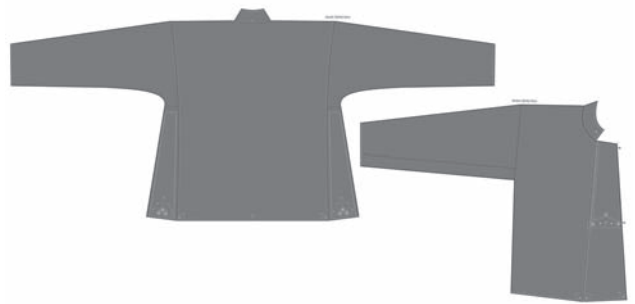

Іл. 2. Сердак. Івано-Франківська обл., Надвірнянський р-н., с. Микуличин. Кінець XIX — початок XX ст.; МНАП, АП-10981

струкції з прямокутними бічними клинами утворювали трапецієподібну силуетну форму (Іл. 2). Крій вбрання «до вусів» та «на дві фалди» надавав виробам дзвоноподібного силуету. Кліни — «вуса» мали конусоподібну форму і викроювалися окремо від основних деталей. Натомість, клини — «крила», у виробках «на дві фалди» були суцільнокрійними (штукерованими) з деталями пілок та спинки й укладеними у формі глибоких односторонніх складок. У випадку, коли «крила» були «закриті», тобто щільно прилягали до спинки, вони збагачували її композиційне вирішення й увиразнювали силуетну форму виробу. Коли ж «крила» були розкриті (сторчма до спинки), вони надавали сірякам та сердакам складної конфігурації, викликаючи в обох випадках асоціативне враження з крилами птаха. Оригінальністю, зокрема, відзначалися бойківські сіряки з «крилами» та гуні (Іл. 3). Фольклорні та етнографічні матеріали, а також композиційно-конструктивний аналіз згаданих традиційних форм верхнього одягу дають підстави припускати, що образне вирішення сіряків з «крилами» («на дві фалди») обумовлене

² Назва «крила» зафіксована в інвентарних описах експонатів одягу з Бойківщини, збережених у Музеї народної архітектури та побуту «Шевченківський гай» (сірак «крилатий», сірак з «крилами»).

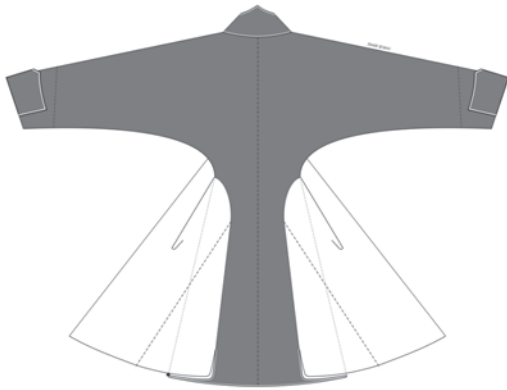

Іл. 3. Сіряк («сердак»). Львівська обл., Старосамбірський р-н., с. Мшанець (раніше Дрогобицька обл., Стрілківський р-н.). Друга пол. XIX ст.; МЕХП, ЕП-20167 (ЕП-20163)

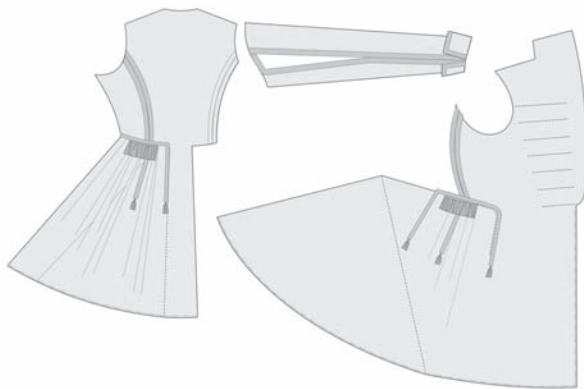

Іл. 4. Кунтуш шляхетський. XVIII ст.; МЕХП, ЕП-20201

творчим сприйняттям народними майстрами первічного образу птаха — качура (утінки), що відповідав давнім світоглядним уявленням наших предків [3, с. 406—408].

Характерною особливістю виробів прямоспинного крою була відсутність плечових швів, деталі пілок викроювалися суцільнокрійними зі спинкою. Зазвичай, їх центральна частина оформлялася листками у формі клинів, дещо розширених донизу — «погрудки», «грідушки». Ширина останніх визначала величину заходу пілок — одnobортного, півторабортного, двобортного.

Свити, сіряки, сердаки та гуні прямоспинного крою другої пол. XIX — поч. XX ст. вирізнялися вузькими або широкими комірами-стійками, рідше округлими вирізами горловини без коміра. Виняток становили широкі коміри-стійки з фігурним відлітним краєм (у формі трикутника), характерні для бойківських сіряків. Вони могли бути водночас відкладними.

Таким чином, єдність та різноманітність зразків традиційного вбрання галицьких українців другої пол. XIX — поч. XX ст. прямоспинного крою зумовлювалися комбінаторним принципом формотворення. Сукняні вироби цього типу незмінно побутували передусім на Гуцульщині, Покутті, Бойківщині, Підгір'ї.

Інший тип традиційного верхнього одягу становили **вироби «кунтушевого» крою** — довгополі свити, опанчі, капоти, сукмани, поколінні пів-опанчі та гуньки, короткі куртки напівприлеглої (або прилеглої) форми, виготовлені як з доморобних, так і фабричних тканин. Особливістю їхнього композиційно-конструктивного вирішення є крій спинки з «прохідкою» та бічними односторонніми складками («рясами», зборками або «фалдами»). Плечові зрізи цих виробів, часто зміщувалися у напрямку до спинки, остання оформлювалася конструктивно-декоративними або декоративними рельєфними лініями та ін. (Іл. 4—6).

Крій спинки з «прохідкою», відомий за польськими джерелами — зі середини XVIII ст., зокрема в одязі можновладців [7]. В українському селянському середовищі верхній одяг з «прохідкою» та складками набув поширення у XIX ст. (за Ф. Вовком). Прикметно, що цей тип крою вважався ознакою чоловічого вбрання [1].

Акварельні зарисовки польських художників Ю. Глоговського та К. Келісінського засвідчують побутування одягу з «прохідкою» та складками у середині XIX ст. як на теренах споконвічних польських земель, так і на українсько-польському прикордонні й українській частині тогочасної Галичини, зокрема на Опілі та Західному Поділлі [6]. Очевидно, крій спинки з «прохідкою» у вбранні селян є запозиченням крою кунтушів панівних верств суспільства, в українців — парадного одягу козацької старшини, українсько-галицьких міщан та шляхти. Зокрема, зразки кунтуша з шовкової тканини (ймовірно XVIII ст.) та сукмана, поширеного у міщансько-шляхетському середовищі, збережені у фондовій збірці одягу МЕХП до нашого часу, дають уявлення про їх композиційно-конструктивні риси (ЕП-1367, ЕП-20201). Вони мають схожі принципи крою спинки — з «прохідкою» та бічними зборками або складками (Іл. 4).

Різновидом «кунтушевого» крою є крій спинки з імітованою «прохідкою», бічними підрізами та склад-

ками. Верхній одяг такого типу побутував на теренах Надбужжя, частково Опілля та Підгір'я (Іл. 7, 8).

Загалом вбрання «кунтушевого» крою досліджуваного періоду різнилося за формою «прохідки» (широкої чи вузької, прямокутної чи клиноподібної); типом та кількістю складок, кольором та якістю матеріалів. Власне кількість складок, колір та якість матеріалів були знаковими для верхнього одягу заможних суспільних верств. Порівняно з прямоспинними формами, вбрання «кунтушевого» крою вирізнялося вишуканістю силуетної форми.

Верхній вовняний одяг з відрізною лінією талії, який побутував у Галицькому краї другої пол. XIX — поч. XX ст. представлений менш численно порівняно з двома попередніми типами. Це — чемерки, каптани, корсети та ін. Одяг такого крою зафіксований дослідниками, зокрема, на теренах Надбужжя, Західого Поділля, Покуття. У музейних збірках збереглися чоловічі чемерки з доморобного сукна, жіночі каптани і кабати з доморобного мішаної пряжі полотна, корсети (катанки) з фабричних вовняних тканин (Іл. 8). Вони демонструють рівень урбанізації костюма, домінування міського стилю у культурі зодягання галичан.

Зауважимо, що зміна конструктивних форм традиційного верхнього одягу здійснювалися поступово — від прямоспинного крою до виробів з «прохідкою» та фалдами у бічних підрізах, «прохідкою» та складками, відтак — з відрізною лінією талії та складками.

4. Система декору верхнього одягу. У традиційній культурі українців другої пол. XIX — поч. XX ст. характер оздоблення верхнього вбрання зумовлювався рівнем функціонування традиційної чи модерної систем формотворення. Традиційно образ святкового костюма виявлявся у категоріях нового, чистого, якісного, найкращого, ідеального. Відтак святковий одяг виготовлявся з якісних, дорожчих матеріалів, часто ретельніше оздоблювався. Принцип декорування відображав естетичну або художню значущість виробу.

Характер декору традиційного верхнього одягу був однією з етноідентифікаційних ознак культури українців Галичини. Оздоблення ж виробів міського типу, підпорядковувалося модним тенденціям і мало уніфікований характер. Гармонія кольорних поєднань, графічність оздоблення, знаковість орнаментальних композицій та багатоманітність технік декорування

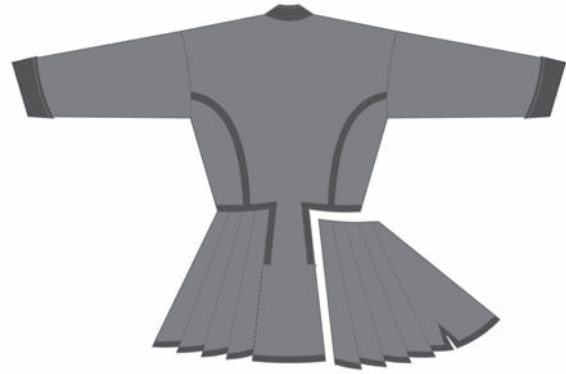

Іл. 5. Куртка. Тернопільська обл., Підволочиський р-н., с. Новосілка. Кінець XIX — поч. XX ст.; МЕХП, ЕП-72663

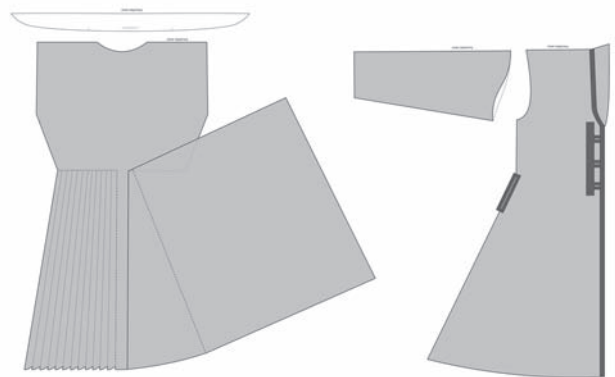

Іл. 6. Кабат. Тернопільська обл., Підволочиський р-н., с. Іванівка. Кінець XIX — поч. XX ст.; МАП, АП-18181

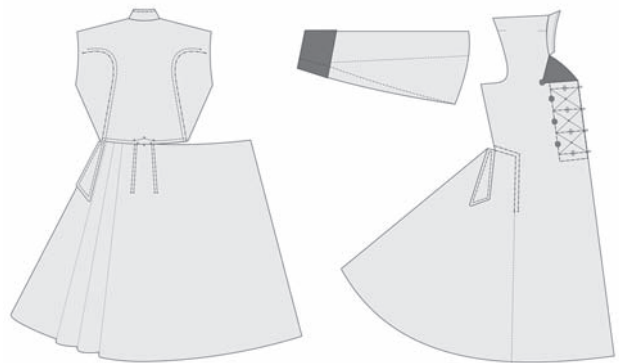

Іл. 7. «Капота». Львівська обл., Сокальський р-н., с. Поториця. Кінець XIX — поч. XX ст.; МЕХП, ЕП-20080

традиційно-селянських форм вбрання (або у «народному» стилі) протиставлялися ахроматичності кольорового вирішення, лаконізму оздоблення (або його відсутності) урбанізованих чи міських зразків.

Питання семантики системи декору традиційного верхнього одягу українців потребує подальшого ретельного дослідження. Наділені космогонічним

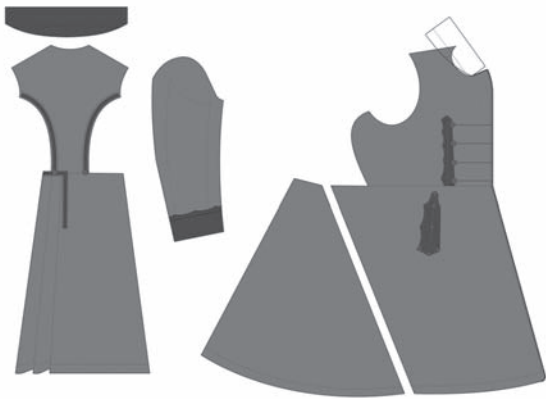

Іл. 8. Чемерка. Львівська обл., Радехівський р-н., с. Оглядів. Поч. XX ст.; МНАП, АП-18305

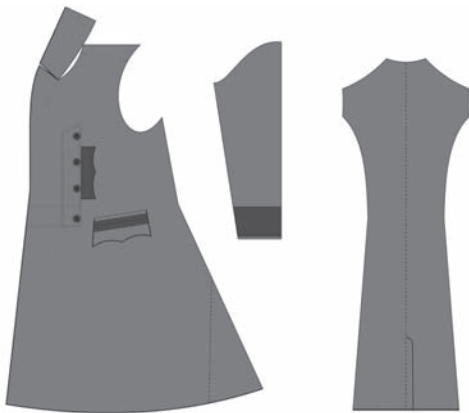

Іл. 9. «Бурка». Львівська обл., м. Радехів. Кінець XIX — поч. XX ст.; МХП, ЕП-20180

змістом, астральні, геоморфні, зооморфні, орнітоморфні, фітоморфні мотиви оздоблення представлені графемами — «зірнички», «звізди», «сонечка», «баранячі ріжки», «рачки», «качурі», «дерево», «вазони», різноманітними розетками, хвилеподібними і зигзагоподібними лініями, трилисниками, гілочками, квітковими композиціями та ін. виступають могутнім засобом образного трактування українського народного костюма.

5. Спосіб зодягання верхнього вбрання. Знаковість способів зодягання верхнього одягу полягала головню у підкресленні святкового образу костюма, соціального та майнового статусів особи. Таку роль виконували кількість та якість верхнього одягу, вбрання одягненого наопашки, зокрема в літню пору. У міщанському середовищі спостерігався звичай одягати два види верхнього одягу водночас, що було свідченням заможності. Наприклад, — капота, одягнена в рукава та кожух — наопашки. Відомо також, що селяни носили нові

кожухи у неділю або свято навіть улітку, демонструючи, у такий спосіб, свій рівень достатку. Верхній одяг — обов'язковий атрибут у складі традиційного весільного костюма наречених.

Знаковим було й підперізування верхнього одягу поясом (або його відсутність). В одяговій культурі галицьких українців, пояси вирізнялися за матеріалом та колоритом, характером оздоблення, способом виготовлення та зодягання та ін. Пояс виконував функцію соціалізації.

Таким чином, композиційно-конструктивний аналіз традиційних, урбанізованих та міських форм верхнього одягу галичан другої пол. XIX — поч. XX ст. дав змогу класифікувати їх за видовими, типологічними та стильовими ознаками. Передусім же, конструктивно-декоративне вирішення традиційних та модерних виробів віддзеркалює різні системи формотворення, в основі яких лежать різні світоглядні ідеї, естетичним виразом яких стали «народний» та «міський» стилі зодягання.

Згідно з міфопоетичною картиною світу наших предків традиційним є сприйняття образу людини як органічної частини природи, що відображено у зразках народної творчості, творах мистецтва та ремісничих виробках, зокрема у символіці астрального характеру, стилізованих зображеннях тотемних тварин або птахів, знаках рослинного світу та ін. Збережені у давніх космогонічних колядках та фольклорних матеріалах пізнішого походження, поетичні порівняння дівчини та парубка з ясним сонечком, красним місяцем, зіронькою; образами птаха — качура (утінки), сокола, орла, лебедя; дерева — явора, калини, тополі, верби; квітки — рожі, яблуневого, макового цвіту і под. власне виражають ідею іманентності світу природи та людини.

Сутність людської істоти втілена в універсальній моделі Всесвіту — образі Світового (або космічного) дерева (Дерева життя, Небесного дерева, Райського дерева, Дерева Роду, Великої Богині, Великої Матері та ін.). Іконографія Дерева виражає ідею гармонії, трисутності життя, росту та розвитку, універсальність законів буття через діалектичну єдність вертикалі та горизонталі, верху та низу (верху, середини, низу), симетрію правого та лівого, символіку числових констант тощо [3, с. 140—142; 4]. Власне, ідея всесвітньої гармонії є визначальною для архітекτονіки української селянської хати та народ-

ного костюма, предметів художнього ремесла, мотивів настінних розписів та писанок.

Автентичний український костюм як твір народного мистецтва, є річчю та знаком водночас, відображенням духовної та матеріальної частин сутності людської істоти. Абстрактному мисленню наших предків відповідав геометричний метод формотворення, в основі якого лежить тектонічний принцип творення одягової форми та її декорування. У композиційному вирішенні традиційного українського костюма другої пол. XIX — поч. XX ст. виразно прочитуються: єдність та протиставлення вертикальних і горизонтальних ліній, верху і низу, світлого і темного, правого і лівого, ритмічна спрямованість ліній вгору, гармонія пропорційних та кольорних співвідношень, принципи ієрархії та ансамблевої єдності компонентів і под. Художньої виразності традиційному народному вбранню надає система декору. Збережені у трансформованому вигляді зображення космогонічного характеру — астральні, геоморфні, зооморфні, орнітоморфні та фітоморфні вказують на загальнолюдськість світоглядних ідей наших предків.

Отже, образність українського народного костюма зумовлена не конкретизованим біоморфним (фітоморфним, орнітоморфним) прототипом, лише його знаком або символом. Форми українського народного вбрання, образне вирішення яких, як і моделі Світового дерева, підпорядковане фундаментальній ідеї творення світу, універсальності законів буття, є художньо значущими. Метафоричність мови народного костюма становить сутність художньої традиції, збереженої в одягових формах українців другої пол. XIX — поч. XX ст. та їх сучасних інтерпретаціях.

На відміну від архаїчної, модерна система формотворення одягу засвідчувала і засвідчує раціоналізм мислення людини Нового часу. Цей тип наукового сприйняття світу зумовлює домінування в образі костюма матеріального, зовнішнього, тілесного. Останні виявляються у застосуванні антропологічної системи крою, моделюванні прилеглої силуетної форми костюма, різноманітності плавно вигнутих конструктивних ліній, формально-естетичному трактуванні декору. Ці композиційно-конструктивні засоби спрямовані на підкреслення природних форм людської фігури, її чуттєвого сприйняття, витіснення художнього образу речі естетичним (Іл. 8, 9).

Проведений нами аналіз композиційно-конструктивного вирішення верхнього одягу галичан другої пол. XIX — поч. XX ст. дає підстави стверджувати наступне :

1. Впродовж досліджуваного періоду у традиційній культурі галицьких українців побутували такі різновиди верхнього вбрання, як **кожухи** (напівкожушки), **свити** (сіряки, сердаки, серм'яги, сукмани, опанчі, чемерки, гуні та ін.), **каптаноподібний одяг** (каптани, капоти) з лляного полотна або фабричних тканин, **куртки** (кабати, катанки, півопанчі та ін.) та **безрукавні форми** (кептарі, камізельки, жилети, горсети та ін.).

2. Культурно-релевантними ознаками форм верхнього одягу галицьких українців другої пол. XIX — поч. XX ст. були: **1) гапунок та якість матеріалів**, за якими одяг поділяється на — хутряний, вовняний (напіввовняний), полотняний, шовковий (напівшовковий) одяг; святковий та повсякденний; **2) силуетна форма та довжина одягу** — пряма, трапецієподібна, дзвоноподібна, напівприлегла, прилегла; довгополий, поколінний, короткий; **3) тип крою спинки** — 1) прямоспинний; 2) «кунтушевий» — з прохідкою та складами (рясами, зборками); 3) з відрізною лінією талії та складами (зборами); **4) система декору** — традиційна або урбанізована, художньо або естетично виразна; **5) спосіб зодягання**.

3. Образно-стильове вирішення форм верхнього одягу зумовлювалося пануючими **системами формотворення** — традиційною та модерною, в основу яких покладені різні принципи крою — геометричний та антропологічний. Вони визначали етику та естетику вбрання галицьких українців, традиційно-селянського («народного») та «міського» стилів зодягання. Їх синтез зумовлювався процесом урбанізації та явищем сільської моди. Образ традиційного костюма, втілений у стильових ознаках форми віддзеркалював, з одного боку його соціально-культурну, з іншого — утилітарно-технічну частину сутності.

4. Дослідження традиційного вбрання галицьких українців другої пол. XIX — поч. XX ст., з погляду систем формотворення, дає змогу глибше збагнути образну природу костюма, виявити закономірності виникнення та трансформації традиційних одягових форм. Розуміння специфіки традиційних та модерних методів композиційно-конструктивного формотворення є основою творчих інтерпретацій

українського народного костюма у сучасній практиці вітчизняного дизайну одягу на рівні нової екологічної культури.

МЕХП — Музей етнографії та художнього промислу Інституту народознавства НАН України.

МНАП — Музею народної архітектури та побуту «Шевченківський гай».

1. *Вовк Хв.* Студії з української етнографії та антропології / Хведір Вовк. — Київ : Мистецтво, 1995. — С. 144.
2. *Войтів Г.В.* Назви одягу в пам'ятках української мови XIV—XVIII століть : автореф. дисертації канд. філолог. наук / Ганна Войтів. — Львів, 1995. — 24 с.
3. *Войтович В.М.* Українська міфологія / Валерій Войтович. — Київ : Либідь, 2002. — 664 с.
4. *Власов В.Г.* Большой энциклопедический словарь изобразительно искусства : в 8 т. / Виктор Власов. — СПб. : ЛИТА, 2001. — Т. 2: В-Д. — С. 823—825; Т. 4: К-Н. — С. 542—544.
5. *Матейко К.І.* Український народний одяг. Етнографічний словник / Катерина Матейко ; за ред. Р. Кирчіва. — Київ : Наукова думка, 1996. — 196 с.
6. *Blachowski Al.* Ubior i Krajobraz Kulturowy Polski i Ukrainy Zachodniej w ikonografii J. Glogowskiego i K.W. Kielisinskiego / Aleksander Blachowski. — Torun : Muzeum Etnograficzne, 2011. — 400 s.
7. *Gutkowska-Rychlewska M.* Historia Ubiorow / Maria Gutkowska-Rychlewska. — Wroclaw; Warszawa ; Krakow, 1968. — S. 828, 829.

Oksana Fedyna

ON GALICIAN UKRAINIANS' TRADITIONAL OUTER CLOTHING OF THE SECOND HALF XIX AND EARLY XX CC.: SPECIFIC, TYPOLOGICAL AND STYLISH DIVERSITY

On the ground of analytic study in compositive and constructive cuts there has been performed classification of overclothes after their specific, typological and stylish diversity. Some principles of form-creating as for Galician traditional and urbanized kinds of outer clothing in the second half XIX and early XX cc. have been defined. In the article have been presented graphical reconstruction of overclothes after the types of cut.

Keywords: principles of form-creating, style, traditional and urban culture.

Oksana Fedyna

ТРАДИЦИОННАЯ ВЕРХНЯЯ ОДЕЖДА ГАЛИЦКИХ УКРАИНЦЕВ ВТОРОЙ ПОЛ. XIX — НАЧ. XX СТОЛЕТИЙ: ВИДОВОЕ, ТИПОЛОГИЧЕСКОЕ, СТИЛЕВОЕ РАЗНООБРАЗИЕ

На основании композиционно-конструктивного анализа произведена классификация группы «верхняя одежда» в соответствии с ее видовым, типологическим и стилевым разнообразием. Определены принципы формообразования традиционных и урбанизированных видов верхней одежды в Галичине второй пол. XIX — нач. XX вв. Представлены графические реконструкции форм верхней одежды по типам кроя.

Ключевые слова: принципы формообразования, стиль, традиционная и городская культура.